

WCIĄGNIKI ŁAŃCUCHOWE

RĘCZNE PRZEJEZDNE TYP WŁP - SP

ZAKŁAD BUDOWY URZĄDZEŃ
OŻWIGNICOWYCH „ZBUD”



DANE TECHNICZNE

TYP WCIĄGNIKA		WŁ-05P-SP	WŁ-10P-SP	WŁ-15P-SP	WŁ-20P-SP	WŁ-25P-SP	WŁ-32P-SP	WŁ-50P-SP	WŁ-80P-SP	WŁ-100P-SP
UDŹWIG	[t]	0,5	1,0	1,5	2,0	2,5	3,2	5,0	8,0	10,0
WYSOKOŚĆ PODNOŻENIA H _p	[m]	3 m dla wykonania standard; max. 30								
LICZBA CIĘGIEN	[szt]	1	1	2	2	2	2	2	3	4
SIŁA	[daN]	28	31	21	26	32	42	46	48	48
MASA	[kg]	22	37	40	41	68	69	112	183	194
R tor minimum	[m]	1,0	1,3	1,3	1,3	1,5	1,6	2,0	2,0	2,0
ZAKRES TORU JEZDNEGO b	[mm]	50-90*	66-106*	66-106*	74-137*	98-143*	110-170*	106-170*	143-200*	143-200*

*) Zakres toru jezdneho dla wykonania standard,
dla innego zakresu toru jezdneho podać szerokość toru „b”

WYMIARY [mm]

	A	B	C	D	E	F	G	H	I	J
A	335	335	370	330	465	470	500	600	640	
B	285	285	285	302	360	365	450	545	545	
C	164	164	164	181	212	217	274	320	320	
D	28	28	28	28	32	32	39	44	44	
E	118	118	118	124	126	130	160	170	170	
F	43	43	43	38	42	35	38	55	55	
G	162	162	162	162	176	180	197	197	197	
H	204	204	204	255	255	282	326	365	365	
I	80	80	80	80	96	106	120	160	160	
J	108	108	108	108	118	121	150	164	164	

Na specjalne zamówienie Klienta wykonujemy również wciągarki o większych udźwigach.

Przykład zamówienia: Wciągarkę łańcuchową przejezdny WŁ-25P-SP H_p=5m; H_m=5m, b=155
H_m-wysokość manewrowania wciągarką i wózkiem

KARTA KATALOGOWA WŁP - SP

WYKONANIE ZE SPRZĘGŁEM PRZECIĄŻENIOWYM
ZABEZPIELAJĄCYM PRZED PRZECIĄŻENIEM URZĄDZENIA

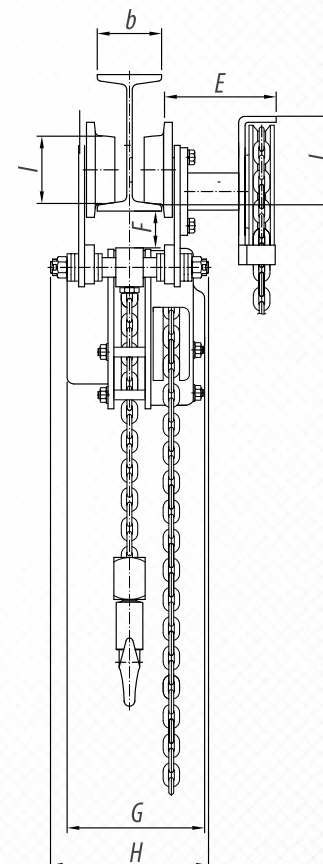
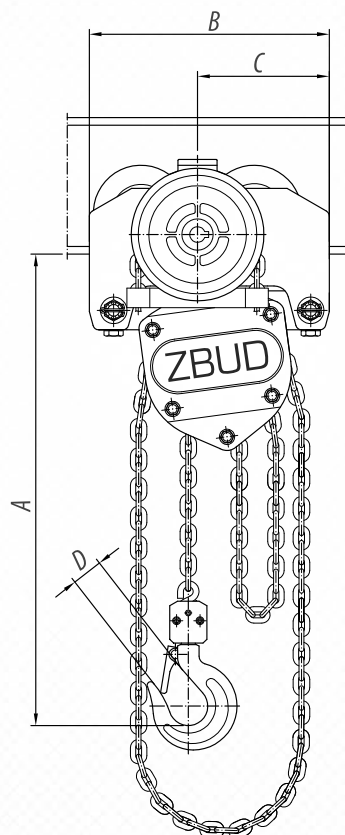

Dostępne również w wykonaniu